

## SG-40 Series

Sight glass for Easy flow checking & Available anywhere

### FEATURE

- 접점 용량이 커 별도의 보조 릴레이 필요 없음
- 사용 유량 범위가 넓음
- 불투명한 액체 및 슬러지 상태 유체에 적합
- Micro Switch 기능 (옵션)

### APPLICATIONS

- ▶ 화학 및 기타 공정 산업
  - 첨가제(예: 촉매, 계면활성제, 폼 억제제, 유화제)
  - 산, 염기, 인산염과 기타 염화물, 황산 물질
  - 응축수 과 냉각수
- ▶ 정유 및 가스 산업
  - 부식, 스케일링과 하이드레이트 억제제용 분사 설비
  - 질소, 연도 가스 등
- ▶ 수자원 산업
  - 에어레이션 구역에 산소 살포
  - 철 함량을 줄이기 위한 공기 분사
- ▶ 조선 및 선박
  - 평형수

## SG-40 Series General Specifications

Size	10A(3/8") ~ 100A(4")
Process Connection	KS/JIS/ASME/DIN Std Flange or Screw
Measure Fluid	Oil
Flow Ranges	Max. 1000 L/min
Range Ability	5 : 1
Fluid Temperature	Max. 80 °C (Option 200 °C)
Max. Pressure	Max. 10 kgf/cm <sup>2</sup> .G (Option 50 kgf/cm <sup>2</sup> .G)
Accuracy	±5.0 % F.S (Option ±2.0 % F.S )

## MODEL CODE

SG - 40	□	-	□	Specification
	1			Indicator
	2			Indicator & Contact 1p
	3			Indicator & Contact 2p
		1		Bottom to Top
		2		Top to Bottom
		3		Left to Right
		4		Right to Left

## STANDARD MATERIAL

No.	Description	Material		
		A	B	C
1	Body	SS400	304SS	316SS
2	Case	ALUMINUM		
3	Display Plate			
4	Cover			
5	Flapper	304SS		316SS
6	Bolt	SS400	304SS	
7	Spring	304SS		316SS
8	Flange	SS400	304SS	316SS

## MICRO SWITCH

- COM-COMMON (공통단자)
- N.C - NORMAL CLOSE (상시폐로)
- N.O - NORMAL OPEN (상시개로)

전기적 사양 : 5 A - 1/6 HP - AC 125 V or 250 V  
 0.5 A - DC 125 V  
 0.25 A - DC 250 V

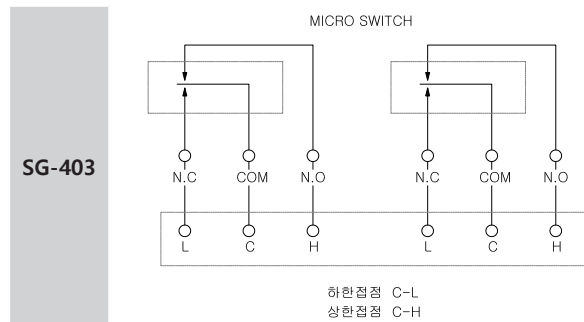
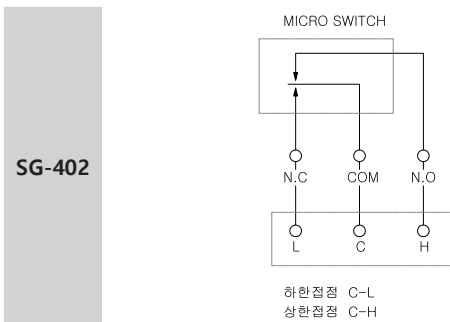

## STRUCTURAL DRAWING

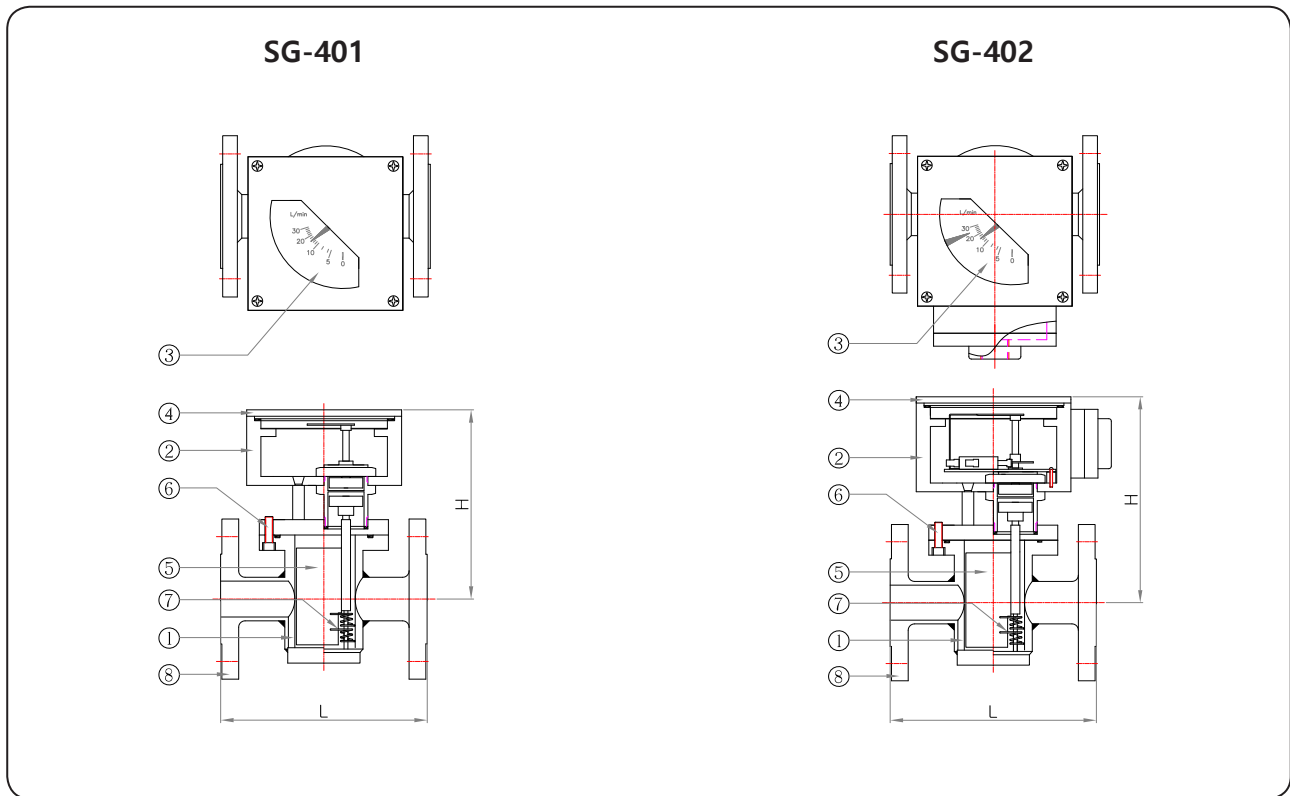

## FLOW RANGES & DIMENSIONS

표준유량 (LPM)	Screw			Flange		
	D	L	H	D	L	H
0-30	PT3/8	80	100	10A	150	100
0-35	PT1/2	80	100	15A	150	100
0-50	PT3/4	90	110	20A	150	110
0-100	PT1	100	110	25A	160	110
0-150	PT1-1/4	120	120	32A	160	120
0-200	PT1-1/2	120	120	40A	160	120
0-300	-	-	-	50A	200	140

√ 표준유량은 Oil 의 점도가 150 c.st 일 경우임.